



3,8KW 4 ÜTEMŰ MOTOROS FÖLDFÚRÓ 15820 (M84010)



Használati utasítás

Az eredeti utasítások fordítása

FIGYELMEZTETÉS: Az új motor nincs feltöltve kenőolajjal, üzembe helyezés előtt adjon hozzá. Az olaj nélküli üzemeltetés visszafordíthatatlan motorkárosodáshoz vezet.

10w30-as olajat ajánlunk.

A műszer célja

A benzines földcsigát puha és közepesen kemény talajban való munkavégzésre tervezték. Köves vagy erősen lejtős talajban tilos dolgozni. Ez lerövidíti a gép üzemidejét, és veszélyes helyzethez vezető veszteséghez vezethet. A fúrógépet 2 személy általi működtetésre tervezték. Mindkét kezelőnek ismernie kell ezt a kezelési útmutatót.

Az első indítás előtt

A földfúrót hiánytalanul szállítják, de mielőtt kidobná a csomagolást, kérjük, ellenőrizze, hogy maradtak-e benne felszerelési alkatrészek vagy egyéb dokumentumok. Gondolja át azt is, hogyan kell a gépet tárolni, amiben a csomagolás segíthet.

FIGYELMEZTETÉS: Az új motor nincs feltöltve kenőolajjal, üzembe helyezés előtt adjon hozzá. Az olaj nélküli üzemeltetés visszafordíthatatlan motorkárosodáshoz vezet.

10w30-as olajat ajánlunk.

Alacsony hőmérsékleten történő üzemeltetés esetén 5w30 szintetikus olaj használata ajánlott. Az olajsintnek az olajskála minimum és maximum értékei között kell lennie.

Első feltöltéskor az olajat a maximális érték alatt kell feltölteni.

A munka megkezdése előtt mindig ellenőrizze az olajsintet, mivel részben elégett, így az olajsint lecsökken.

Olajellenőrzés

Az olaj ellenőrzéséhez állítsa a motort sík felületre, csavarja ki az olajmérő pálcát, törölje le, és helyezze be a furatba (ne csavarja be). Az ellenőrzést hideg motoron kell elvégezni.

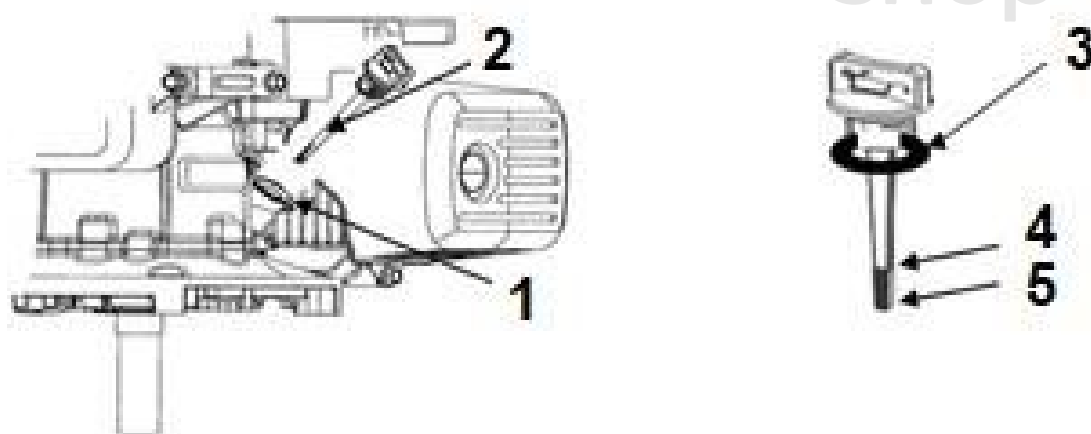

- 1 - olajtartály
- 2 - olajsint
- 3 - tömítő alátét
- 4 - maximum
- 5 - minimum

A motoron különböző figyelmeztető és tájékoztató címkék vannak, ne távolítsa el őket, ezek fontosak a munkavédelem szempontjából, emlékeztetnek egyszerű dolgokra, amelyeket könnyű elfelejteni!

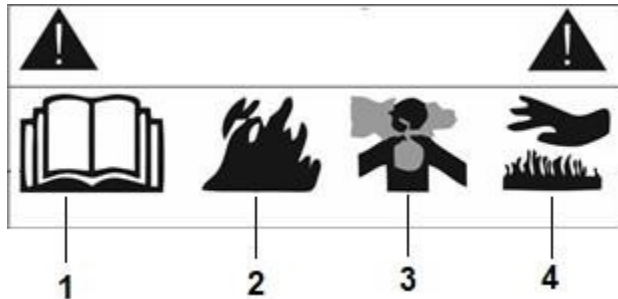

- 1 - Használat előtt olvassa el a használati utasítást.
- 2 - Maradjon távol a tűz- és szikraforrásoktól
- 3 - A kipufogógázok szagtalanok és nagyon mérgezőek.
- 4 - Ne érintse meg. Forró felület.

Indítás előtt alaposan ellenőrizze a gépet. Ellenőrizze az összes címkét, kart és kapcsolót, ellenőrizze azok működését a használati utasításban. Gyakoroljon minden műveletet "szárazon", hogy ne kelljen azon gondolkodnia, hogyan kell kikapcsolni a motort, és hogyan kell működtetni, ha már elindult.

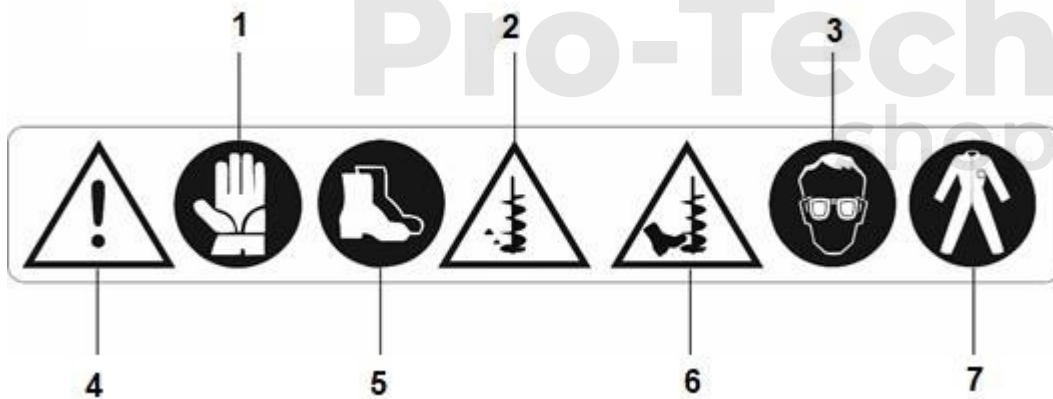

- 1 - Viseljen védőkesztyűt
- 2 - Vigyázzon a fúrófejből kilöködő tárgyak lehetőségére.
- 3 - Viseljen védőszemüveget
- 4 - Legyen éber a munkahelyén
- 5 - Viseljen védőmunkáscsizmát
- 6 - Tartsa távol a vágtagokat a fúrófejtől, a behúzás veszélye
- 7 - Viseljen védőruházatot

A biztonság alapjai

A következő alapvető biztonsági alapelvek. Ne feledje azonban, hogy a sérülés vagy baleset elleni legjobb védelmet a józan esze jelenti. Ne becsülje túl a biztonságos munkavégzéshez szükséges képességeit.

-Soha ne dolgozzon bódító szerek, például alkohol vagy kábítószer hatása alatt, és ne feledje, hogy a fájdalomcsillapítók rontják az ítélőképességet és a reakcióidőt.

-Ha fáradtnak érzi magát, hagyja abba a munkát, amíg jobban nem érzi magát.

-Munkahelyén mindig legyen magánál mobiltelefon vagy walkie-talkie, szélsőséges esetben pedig vészsíp. Baleset esetén győződjön meg róla, hogy segítséget tud hívni.

-Fúrás előtt győződjön meg arról, hogy a felszín alatt nincs víz vagy elektromos infrastruktúra. A fúró könnyen megsérülhetnek ezek a funkciók, ami súlyos balesetet okozhat.

-Ha a szabadban dolgozik, biztosítson egy árnyékban lévő pihenőhelyet, ahol van vízkészlet. Használjon személyes védelmet a napsugarak ellen is.

-Ha ájulást érez, azonnal hagyja abba a munkát, és forduljon orvoshoz.

-Ha elhagyja a fúrót a munkahelyén, állítsa le a motort, és várja meg, amíg lehűl, vagy vegye ki a gyújtógyertyacsövet. Ügyeljen arra, hogy a géphez ne férjenek hozzá járókelők és gyermekek.

-Ha bérbe adja vagy eladja a gépet, köteles a használati útmutatót is átadni, és ellenőrizni, hogy minden figyelmeztető és tájékoztató címke teljes és olvasható-e.

-Mindig viseljen védőfelszerelést, például munkacsizmát, overallt, sípcsontvédőt és munkaszemüveget.

-Soha ne dolgozzon ékszerrel, hosszú haját kösse fel, és tűrje a ruhája alá. A laza ruhadarabokat a gép mozgó részei behúzhatják, és balesethez vezethetnek.

Töltsön üzemanyagot nyitott helyen vagy jól szellőző helyiségben. A benzingőz rendkívül gyúlékony. A tankolás előtt várja meg, amíg a motor lehűl. A kifolyt üzemanyagot azonnal törölje fel. Feltétlenül kerülje a nyílt lángokat, szikrákat vagy parazsat, amelyek gyulladást okozhatnak.

-A kezelőt a helyi előírásoknak megfelelően ki kell képezni a munkavédelemre.

-A munka megkezdése előtt mindig ellenőrizze a munkaterületet, figyeljen a vadállatok és rovarok fészkeire, amelyek veszélyt jelenthetnek.

-A helyszíni jelzések biztosítják, hogy a gyermekek és a nyilvánosság tagjai ne tartózkodjanak a helyszín közelében.

-Biztosítson minden fúrt lyukat, hogy senki ne sérüljön meg.

-Tartsa rendben a munkaterületet, a rendetlenség egyensúlyzavarhoz és balesetekhez vezethet.

Első indítás

A motor első beindítását a fűrógép felszerelése nélkül ajánlott elvégezni, ami lehetővé teszi a kezelőszervek működésének szabad ellenőrzését.

Töltse fel az üzemanyagszintet a tartályban a tartály tetejétől számított 4 cm-en belülré.

FONTOS: Mindig friss levegőn vagy jól szellőző helyiségben tankoljon, mivel a benzingőzök rendkívül gyúlékony, sőt robbanásveszélyes. Ha benzin kifolyik, azt azonnal fel kell törölni. Kerülje a nyílt lángokat, szikrákat vagy parazsat. Tankolás közben ne dohányozzon.

Nyomja meg többször az elsődleges szivattyú vezérlőgombját az üzemanyaggal való feltöltéshez. Ez a karburátoron található, az ábrázolt matrica mellett. Nem minden változat rendelkezik ilyen típusú szivattyúval ennek hiányában várjon egy kicsit a tankolás után, az üzemanyag magától a karburátorba áramlik.



-A fogantyú karját a START állásba állítja.

-Feszítse meg az indítókötelet érezhető ellenállásig, majd húzza meg erősen.

Ismételje meg ezt a műveletet, amíg a motor be nem indul, az első indítás nehézkes lehet, mivel az üzemanyagnak be kell jutnia az üzemanyagvezetékbe.

-A motor beindítása után állítsa a fogantyú karját üres állásba.

-Az indítás után várjon néhány percet, amíg a motor bemelegszik, mielőtt elkezdené a munkát, ami jelentősen meghosszabbítja a gép élettartamát.

-A motor leállítása a fogantyún lévő piros gomb megnyomásával történik.

-Mozdítsa a kart RUN állásba a motor fordulatszámának növeléséhez és a sebességváltó tengely forgásának elindításához.

Kenés

A megmunkálási folyamatok és anyagok fejlődése ellenére a motor első néhány órája nagy hatással van a motor teljes élettartamára. Íme néhány tipp, amelyek betartása pozitívan befolyásolja a motor futását és teljesítményét.

-EMLÉKEZZEN ARRRA, HOGY A KERESKEDŐ ÁLTAL SZÁLLÍTOTT MOTORBAN NINCS KENŐOLAJ! TÖLTSE FEL A MOTOR JÓ MINŐSÉGŰ OLAJJAL, JÓ VÁLASZTÁS LENNE A SZINTETIKUS OLAJ HASZNÁLATA.

-Az indítás után hagyja bemelegedni a motort, a motorolajnak el kell oszlania a motor minden mozgó alkatrészében. Leggyakrabban 5-10 perc elegendő.

-A működés közben ellenőrizze a motor hőmérsékletét. Ne érintse meg a fém alkatrészeket! Magas hőmérsékletre melegednek fel, ami égési sérülésekhez vezethet.

-Első olajcsere 1 motoróra után, mert a motor működésének első pillanataiban a motor átöblítése során nagy súrlódás és magas hőmérséklet keletkezik, ami az olaj további kopását okozza. A következő olajcserét 2 órányi motorozás után kell elvégezni, majd ezt követően 5 órányi motorozás után kell olajcserét végezni.

Ezek a tippek egyszerűnek és nyilvánvalónak tűnnek, de gyakran elfelejtjük használni őket. Az alábbiakban: számos mítosz a motorok lappingjével kapcsolatban, amelyek kétségtelenül negatívan hatnak a motor teljesítményére, és motorkárosodáshoz is vezethetnek.

-A gyakori hiba, hogy a motort üresjáratban hagyják, amikor el kellene indulnia. Üresjáratban a motor nem kap elegendő hűtést és kenést. A motor hűtése kényszerített légkeringetéssel történik a forgattyús tengelyen elhelyezett ventilátoron keresztül. Következésképpen minél alacsonyabb a motor fordulatszám, annál kevesebb levegő kering. A gyűrűk megfelelő beállításának és a szeleppalkatrészek kenésének szempontjai mellett
válás, ez az eljárás gyakran károsodáshoz vezet.

-Olaj felhasználása kétütemű motoroknál keverékek előállítására. Ez egy másik olyan módszer, amelyet a felhasználók használnak, hogy javított motorteljesítmény. Ez a gyakorlat a dugattyúkon és a szelepeken szénlerakódások és iszap felhalmozódásához vezet. A motor súrlódásának csökkentésére azonban nincs pozitív hatása. Az ilyen módszerek semmiképpen sem ajánlottak. **A négyütemű motor nem igényel üzemanyagkeveréket.**

Fúrófej szerelvény

A fúrófej felszereléséhez illessze a motor kimeneti tengelyére úgy, hogy a fúrófej és a tengely oldalsó furatai fedjék egymást. Rögzítse a fúrót a készlethez mellékelt menetes rúddal. A fúrószár helyes rögzítése a biztonság elengedhetetlen. Ezért győződjön meg arról, hogy a fúrófej áthaladt-e, és hogy a biztonság megfelelően be van-e építve.

Munka fúróval

- Indítsa be a motort, és várjon néhány percet, amíg bemelegszik.
- A fúrófejet helyezze a fúrándó területre.
- Tájékoztassa a másik kezelőt, hogy a fúrás megkezdésére készül.
- A fogantyún lévő kart állítsa a RUN állásba.
- Ne nyomja a fúrófejet, annak a saját súlyával kell kiásnia a lyukat.
- Néhány másodpercenként emelje fel a fúrófejet, hogy a felesleges földet felszabadítsa.
- Ne hagyja, hogy a motor megfulladjon. A fúrógép nyomkodással történő elakadása károsíthatja a sebességváltót, vagy a fúrógépet a talajba zárhatja, és megnehezítheti annak eltávolítását.
- Ha elveszíti az uralmat a gép felett, és a lyukban hagyja, a motor megfullad a centrifugális erőtől. A forgó motor megfogása veszélyes és rendkívül veszélyes helyzetekhez vezethet!

Tisztítás és karbantartás

A KARBANTARTÁS ELŐTT VEGYE KI A GYÚJTÓGYERTYACSÖVET.

A fúrófejet szappanos vízzel tisztítsa meg, ha végzett. Ne használjon erre a célra agresszív tisztítószeret vagy oldószereket.

A korrózió megelőzése érdekében tárolás előtt alaposan törölje le a nedvességet minden alkatrészről. A szűrőfedél pattintható, és a reteszek megnyomásával eltávolítható.

A fedélnek különösebb erő kifejtés nélkül kell leválnia. Legyen rendkívül óvatos, nehogy megsérüljön a művelet során.

Ellenőrizze a légszűrőt. Távolítsa el a lerakódásokat a szűrőről kaparással. Ne használjon keféket vagy nagynyomású sűrített levegőt. Ez eltömődést okoz, és motorproblémákat okozhat.

Ha a motorja szivacsos szűrővel van felszerelve, akkor szappanos vízben mossa ki, alaposan öblítse ki és szárítsa meg. A szűrőt ezután egy speciális termékbe vagy friss motorolajba kell áztatni.

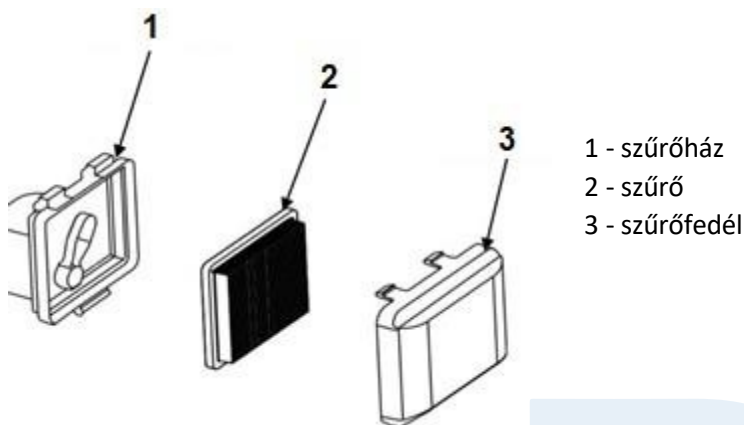

Ellenőrizze a motorolaj szintjét is, és szükség esetén töltsse fel azt a jelen használati utasításban található utasítások szerint.

A gépet a fűrófej nélkül, vízszintes helyzetben tárolja szállítás, karbantartás vagy tárolás közben.

Teljesen tilos a motort ferdén megdőnteni, ez a motorolaj túltöltődéséhez vezet a szelepeken és a karburátoron, ami az indításkor sérüléshez vezet.

Tárolás

Ha a felszerelést a szezonon kívül tárolják, akkor ennek megfelelően kell előkészíteni. Ez biztosítja a szezon elején történő könnyű beüzemelést.

-Tisztítsa meg alaposan a gépet a jelen kézikönyvben leírtak szerint.

-Ellenőrizze a légszűrőt.

-Cserélje ki a motorolajat. Nem számít, hány órája van üzemben, az olajat újjal kell cserélni. A motor használt olajjal történő tárolása az olajteknő alján lerakódások felhalmozódásához vezet, ami aztán az olajjáratok eltömődéséhez vezet.

-Töltsön 20 ml friss motorolajat a gyújtógyertya nyílásába. Ezután többször lassan húzza meg az indítót, hogy az olaj eloszoljon a hengerben.

-Húzza meg a gyújtógyertyát, majd lassan húzza a vezetékét, amíg nem érzi a szorítást. Ez a szelepek záródását fogja okozni.

-Az üzemanyagot a karburátor alján lévő leeresztőcsavar segítségével engedje le a tartályból és a karburátorból.

-Tárolja a gépet száraz helyen, a lehető leghidegebb hőmérsékleten.

-Védje az acél alkatrészeket a korróziótól speciális szerrel vagy műszaki vazelinnel.

-A tárolóhelynek gyermekek számára elérhetetlennek kell lennie.

-A tárolás során távolítsa el a gyújtógyertyacsövet, hogy megakadályozza a véletlen indítást mások által.

-Egyőződjön meg arról is, hogy a tárolórekeszhez nem férnek hozzá állatok, mivel a legkisebb rágcsálók is károsíthatják a motor vezetékeit.

A kenőolaj cseréje

A kenőolaj cseréjéhez csavarja ki az olajmérőpálca dugóját, majd döntse meg a motort, hogy kiöntse a régi olajat. Ezután öntsön friss olajat.

Műszaki információk

| | | |
|---------------------|---------------------|---------------------|
| Modell | M83120C, M83120 | M84010 |
| Motor típusa | RV170 | 144F |
| Kisütési kapacitás: | 173 cm ³ | 63 köbcenti |
| Motor típusa: | 4 ütemű, léghűtéses | |
| A kilövés típusa: | Kézi | |
| Üzemanyagtartály: | 1.5L | 1.3L |
| Olajmennyiség: | 0.6L | 0.25L |
| Fúró átmérő max: | 300 cm | 250 mm |
| LwA zajszint: | 100 dB (A) | 117 dB(A) |
| Rezgésszint: | 15 m/s ² | 14 m/s ² |

Pro-Tech
shop